



Vetrina frigo da banco h804_30

Vetrina refrigerata per esposizione. Capacità: 100 lt. Dimensioni: L.68.2 x P.45 x h.67.5 cm.

Vetrina frigo refrigerata da banco, ideale per esporre alimenti freschi come frutta, dolci e macedonia. Particolarmente indicato per bar, pasticcerie, tavole calde dove si vuole rendere ben in risalto la propria produzione. Costituita da una **basamento in acciaio inox con piedini regolabili**, vetro curvo anticondensa e cornice nera. Provvista posteriormente di **porte scorrevoli e internamente 2 ripiani regolabili e luce a LED**.

Caratteristiche tecniche:

- Dimensioni esterne: L.68.2 x P.45 x h.67.5 cm
- Dimensioni interne: L.62.2 x P.41 x h.41.7 cm
- Capacità: 100 lt
- Consumo: 2.498 Kw / 24h
- Peso netto: 39.1 kg
- Rumorosità: 51 dB(A)
- Potenza nominale: 130 W
- Temperatura: H1 (-1°C~+10°C)
- Vetro curvo con cornice nero e basamento in acciaio inox
- Refrigerazione Ventilata
- Sbrinamento automatico a fermata compressore
- Controllo con display digitale
- Luce interna LED
- Doppio vetro anti-condensazione
- Porte scorrevoli posteriori
- Ripiani regolabili cromati (N.2 Pcs)
- N.4 supporti fissi assemblati sotto il basamento
- Classe energetica: B

INFORMAZIONI

Vetrina frigo da banco h804_30



HOLITY.COM



HOLITY.COM



HOLITY.COM



HOLITY.COM

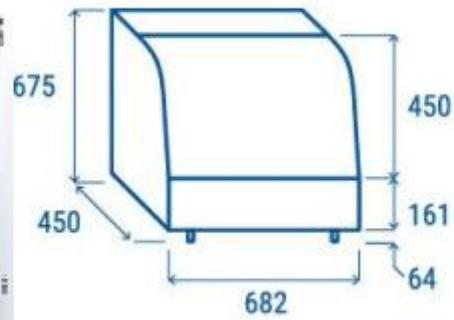

HOLITY.COM

Vetrina frigo da banco h804_3