

## Tavolo e panca picnic inclusivo h763\_70

Tavolo e panca picnic inclusivo h763\_70 in legno tecnologico. Modello per sedie a rotelle, senza manutenzione. Dimensioni 1,8x1,4x0,79 m.

Il **tavolo e panca picnic inclusivo h763\_70** è un sistema d'arredo stazionario per esterni sviluppato per la valorizzazione e la fruizione inclusiva delle aree collettive. Progettato specificamente per **amministrazioni pubbliche, uffici tecnici comunali, gestori di aree ricreative, aziende e progettisti del paesaggio**, questo modulo trasforma qualsiasi spazio esterno in un punto d'incontro naturale. L'attrezzatura risponde all'esigenza di installare tavoli urbani pensati per la condivisione, il relax e la fruizione degli spazi pubblici, rafforzando l'idea di una città vissuta all'insegna della vicinanza e della comunità. Il sistema risolve il problema operativo della **barriere architettoniche e del rapido degrado dei materiali all'aperto, offrendo un modello adattato per sedie a rotelle che elimina i costi di manutenzione legati al legno tradizionale**. La struttura è interamente realizzata in legno ingegnerizzato (legno tecnologico), composto da una miscela interna di polvere di legno e polimeri avanzati provenienti dal riciclo, uniti in una matrice con agenti stabilizzanti e sigillanti che garantisce un aspetto naturale e una durabilità permanente.

## Caratteristiche tecniche

- **Tipologia di prodotto:** tavolo e panca picnic per arredo urbano
- **Caratteristica inclusiva principale:** modello adattato per sedie a rotelle
- **Materiale costruttivo:** legno ingegnerizzato / legno tecnologico (miscela di polvere di legno e polimeri avanzati riciclati)
- **Composizione della matrice:** polvere di legno, polimeri da riciclo, agenti stabilizzanti e agenti sigillanti
- **Proprietà superficiali del materiale:** aspetto naturale, non richiede vernici, pitture, prodotti sigillanti né oli
- **Massa strutturale (Peso complessivo):** 150 kg
- **Spessore delle doghe:** 3,5 cm
- **Dimensioni d'ingombro geometrico (L x P x H):** 1,8 x 1,4 x 0,79 m
- **Stato di fornitura logistica:** consegnato smontato
- **Varianti cromatiche disponibili:** colore grigio o colore marrone

\* Immagini puramente indicative

## INFORMAZIONI

- **materiale** legno
- **Punti di forza** per disabili
- **Altezza in millimetri** 790.000000
- **Profondità in millimetri** 1400.000000
- **Larghezza in millimetri** 1800.000000

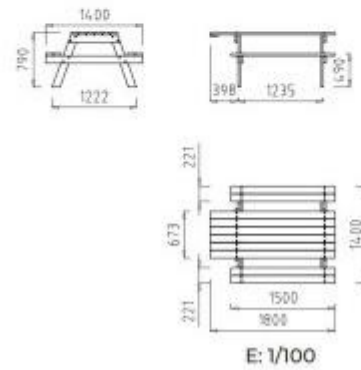
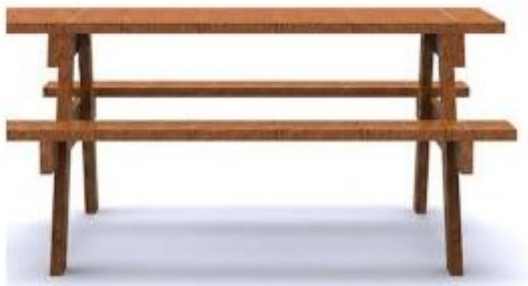

### Tavolo e panca picnic inclusivo h763\_70

Materiale: legno

Altezza in millimetri: 790 mm

Profondità in millimetri: 1400 mm

Larghezza in millimetri: 1800 mm

Punti di forza: per disabili