

Stazione per sport outdoor h575_108

Attrezzo fitness per allenare la parte superiore del corpo all'aria aperta. Altezza di caduta max: 130 cm.

L'allestimento di palestre open-air è la soluzione che, sempre più, viene intrapresa da comuni, siti balneari, aziende, scuole e strutture sanitarie. Questo prodotto è un complemento perfetto da inserire all'interno di aree fitness outdoor, adatto all'esecuzione di esercizi della parte alta del corpo, degli addominali e dei quadricipiti, utilizzando esclusivamente il peso del proprio corpo. La struttura, robusta e resistente, è composta da tubi curvati e piastre metalliche. Il metallo subisce processi di verniciatura per cataforesi e laccatura a polvere. L'attrezzo è utilizzabile da utenti di età maggiore di 14 anni. Due persone al massimo possono allenarsi contemporaneamente usufruendo di questa stazione.

Caratteristiche tecniche:

- Età: 14+ anni
- Ingombro: 180 x 50 x h. 150 cm
- Area di sicurezza: 250 x 480 cm
- Altezza di caduta max: 130 cm
- Numero utilizzatori: 2
- Materiale di realizzazione: metallo verniciato e laccato a polvere
- Tubi curvati metallici
- Piastre metalliche
- Elementi di fissaggio in acciaio zincato

*Immagine puramente indicativa.

INFORMAZIONI

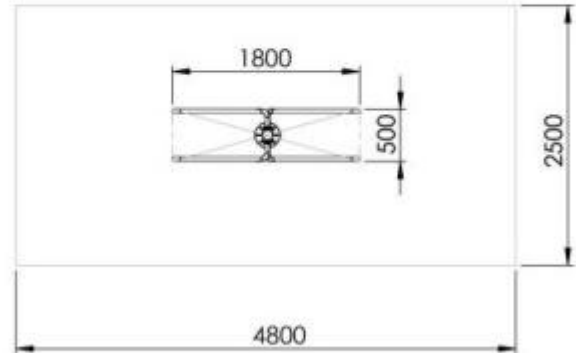

VISTA FRONTALE
(Frontal View)

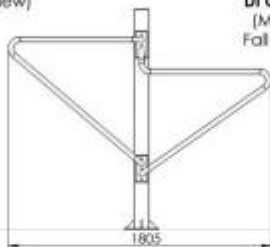

ALTEZZA MASSIMA
DI CADUTA LIBERA
(Maximum Free
Fall height): 60 cm

VISTA LATERALE
(Frontal View)

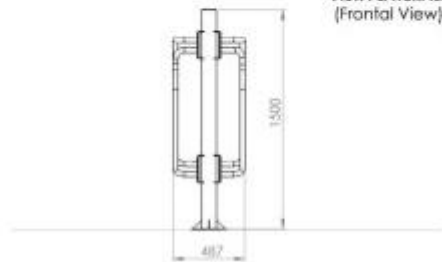

Stazione per sport outdoor h575_108