



Stazione fitness inclusiva h575_119

Dispositivo ginnico inclusivo in metallo verniciato e laccato a polvere. Numero massimo utilizzatori: 2.

Attrezzo ideale per lo svolgimento di sport outdoor. Installabile in aree esterne attrezzate per l'allenamento corporeo, giardini e parchi pubblici, questo dispositivo è studiato per eseguire esercizi di mobilitazione delle braccia, spalle e polsi. Consente di sviluppare flessibilità e coordinazione. Presenta una struttura metallica verniciata per cataforesi e laccata a polvere, adatta all'utilizzo contemporaneo di persone normodotate e in sedia a rotelle. Inclusiva di hand bike per allenare la resistenza e rinforzare la funzione cardiaca e polmonare. Dispositivo adatto all'utilizzo di ragazzi e persone dai 14 anni in su.

Caratteristiche tecniche:

- Dispositivo ginnico inclusivo
- Materiale di realizzazione: metallo verniciato per cataforesi e laccato a polvere
- Manopole in polietilene
- Piastre e tubi metallici
- Elementi di fissaggio in acciaio zincato
- Ingombro: 125 x 130 x h.152 cm
- Età d'uso: 14+ anni
- Area di sicurezza: 365 x 365 cm
- Altezza di caduta massima: n/a cm
- Numero massimo utilizzatori: 2

*Immagini puramente indicative.



Stazione fitness inclusiva h575_119

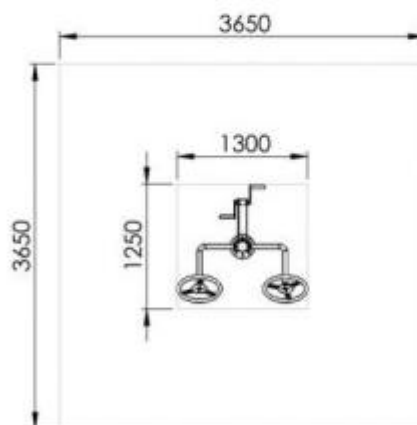

VISTA FRONTALE
(FRONTAL VIEW)

ALTEZZA MASSIMA
DI CADUTA LIBERA
(MAXIMUM HEIGHT OF THE FREE
FALL) N/A cm

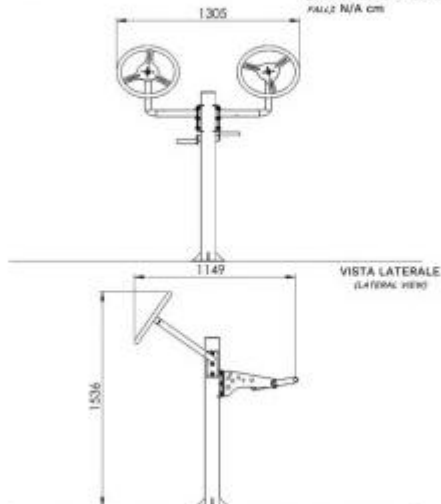

Stazione fitness inclusiva
h575_119

