



Pressa verticale per plastica h980_04

Pressa verticale ad alta capacità con forza di pressione di 20 tonnellate, ideale per il compattamento di cartone, plastica e carta. Grazie alle balle di dimensioni standard per pallet EURO. Dimensioni: L 177,5 x P 102,5 x H 277 cm.

La pressa verticale h980_04 è un macchinario potente e versatile, progettato per la compattazione di cartone, plastica flessibile e carta. Con una forza di pressione di 20 tonnellate, garantisce un'elevata riduzione volumetrica dei rifiuti, ottimizzando la gestione degli scarti industriali.

Questa pressa è perfetta per aziende che necessitano di ridurre i costi di smaltimento e migliorare la gestione logistica dei rifiuti. La dimensione della palla è ottimizzata per il trasporto, essendo perfettamente dimensionata per un pallet standard EURO, il che facilita lo stoccaggio e il trasporto senza spreco di spazio.

Grazie alla posizione frontale delle reggette, la pressa può essere installata contro il muro, riducendo al minimo l'ingombro. La verniciatura a polvere assicura una lunga durata nel tempo, proteggendo il macchinario da usura e corrosione.

L'installazione è semplice, grazie all'alimentazione trifase 3x400V, e il livello di rumorosità contenuto (62-64 dB) la rende adatta anche per ambienti interni senza arrecare disturbo.

Ottimizza la gestione dei tuoi rifiuti con la pressa verticale h980_04! Acquista subito o richiedi un preventivo personalizzato per migliorare la tua efficienza operativa.

Caratteristiche tecniche:

- Forza di pressione: 20 tonnellate
- Dimensioni pressa: L 177,5 x P 102,5 x H 277 cm
- Dimensioni bocca di carico: L 1200 x P 550 mm
- Altezza bocca di carico: 965 mm
- Altezza camera di compattazione: 1410 mm
- Corsa del cilindro: 750 mm
- Dimensioni palla compattata: L 1200 x P 800 x H 850 mm
- Peso palla cartone: fino a 300 kg
- Peso palla plastica: fino a 400 kg
- Peso totale macchina: 1240 kg
- Durata ciclo di compattazione: 33 secondi
- Livello sonoro: 62-64 dB
- Motore: 4 kW
- Alimentazione elettrica: 3x400V 50Hz 16A
- Finitura: Verniciatura a polvere per resistenza e durabilità

Mini guida all'acquisto:

Benefici per l'utente:

- Se la tua azienda deve gestire elevati volumi di cartone, plastica o carta, la pressa verticale h980_04 è la soluzione ideale. Con una forza di pressione di 20 tonnellate, riduce il volume dei rifiuti fino al 90%, migliorando l'organizzazione dello spazio e riducendo i costi di smaltimento.
 - Alta efficienza: forza di pressione di 20 tonnellate, per una massima riduzione volumetrica dei rifiuti.
 - Facile installazione: grazie alla posizione frontale delle reggette, può essere posizionata contro il muro.
 - Massima ottimizzazione del trasporto: le balle sono dimensionate per un pallet EURO, agevolando lo stoccaggio e il trasporto.
 - Semplicità d'uso: legatura delle balle intuitiva e espulsione automatica, per un processo di compattazione più veloce e sicuro.
 - Questa pressa è progettata per ottimizzare il trasporto delle balle, che sono dimensionate per adattarsi perfettamente a un pallet EURO. Ciò significa maggiore efficienza logistica e meno spese di movimentazione.
 - Resistente e durevole: struttura in acciaio e verniciatura a polvere per protezione contro la corrosione.
 - Basso impatto acustico: livello sonoro contenuto (62-64 dB), adatto anche per ambienti interni.
 - Dotazione inclusa: olio, 4 rotoli di test, cavo e spina, manuale d'uso e manutenzione e dichiarazione di conformità.
- Grazie alla posizione frontale delle reggette, il macchinario può essere installato contro il muro, ottimizzando lo spazio nel tuo magazzino o area di produzione. La verniciatura a polvere e la solida struttura in acciaio garantiscono una lunga durata nel tempo.

FAQ:

Pressa verticale per plastica, compattatore per rifiuti industriali, pressa cartone e carta, riduzione volume rifiuti aziendali, macchina per compattare plastica, compattatore pallet EURO.

*Immagini puramente indicative.

INFORMAZIONI

- **Tipologia** Verticale



HOLITY.COM



HOLITY.COM



HOLITY.COM

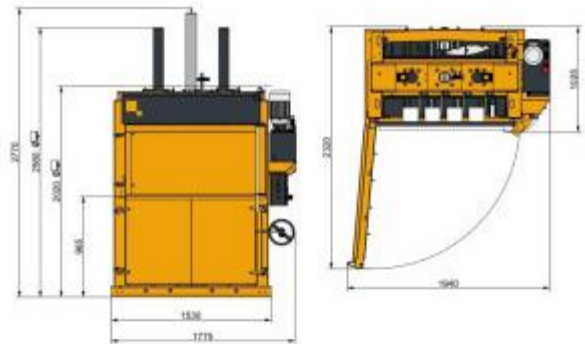

HOLITY.COM

Pressa verticale per
plastica h980_04

Tipologia: Verticale