



Lat machine per palestre outdoor h575_107

Lat machine per allenarsi all'aria aperta. Et : 14+ anni. Ingombro: 256 x 87 x h. 165 cm.

Attrezzo progettato per svolgere esercizi di rinforzo e sviluppo dei muscoli di spalle, schiena e braccia, finalizzati al miglioramento della potenza muscolare e della postura. Perfetto per arredare palestre open air, spazi esterni attrezzati per lo svolgimento dell'attivit  fisica e parchi pubblici. Tubi curvati e piastre in metallo verniciate tramite cataforesi e laccate a polvere compongono la struttura, completa di seggiolini in polietilene ad alta densit  (HDPE) e manopole in polietilene. Tutte le viti, i dadi, le rondelle di fissaggio sono in acciaio zincato. La lat machine   utilizzabile contemporaneamente da massimo 2 persone di et  superiore ai 14 anni.

Caratteristiche tecniche:

- Ingombro: 256 x 87 x h. 165 cm
- Utilizzabile contemporaneamente da massimo 2 persone
- Per utilizzatori di et  superiore ai 14 anni
- Area di sicurezza: 505 x 365 cm
- Altezza di caduta massima: 55 cm
- Struttura metallica
- Seggiolini in HDPE
- Manopole in polietilene
- Elementi di fissaggio in acciaio zincato

*Immagine puramente indicativa.

INFORMAZIONI

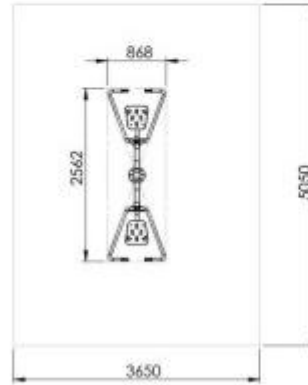

VISTA FRONTALE
(Frontal View)



**ALTEZZA MASSIMA
DI CADUTA LIBERA**
(Maximum Free
Fall height): **55 cm**

**Lat machine per
palestre outdoor h575_107**

VISTA LATERALE
(Frontal View)

