



Dispositivo per allenarsi all'aria aperta h575_115

Attrezzo per percorsi fitness all'esterno. Altezza di caduta massima: 100 cm. Età d'uso: 14+ anni.

Dispositivo fitness da posizionare in aree esterne adibite all'allenamento del corpo. Questo attrezzo è studiato specificamente per sviluppare la muscolatura delle braccia, delle spalle, dell'addome e delle gambe. Munito di schienale in HDPE, con manopole in polietilene e piastre in metallo verniciate per cataforesi e laccate a polvere. La scelta perfetta per allenarsi e rafforzare la stabilità corporea.

Caratteristiche tecniche:

- Per 1 utilizzatore
- Età d'uso: 14+ anni
- Ingombro: 86 x 120 x h. 115 cm
- Area di sicurezza: 391 x 374 cm
- Altezza di caduta massima: 100 cm
- Piastre in metallo verniciate per cataforesi e laccate a polvere
- Schienale in HDPE
- Manopole in polietilene
- Elementi di fissaggio in acciaio zincato

*Immagini puramente indicative.

INFORMAZIONI

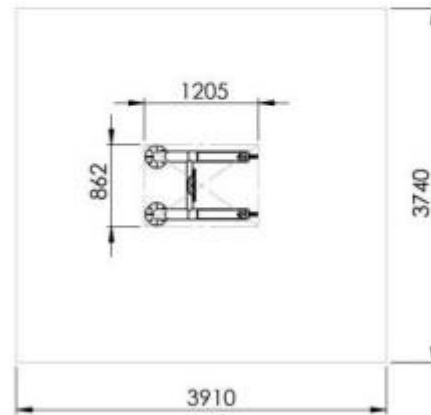

VISTA LATERALE
(Frontal View)



ALTEZZA MASSIMA
DI CADUTA LIBERA
(Maximum Free
Fall height): 100 cm

Dispositivo per allenarsi
all'aria aperta h575_115

VISTA FRONTALE
(Frontal View)

