



## Dispositivo inclusivo per allenamento all'aperto h575\_118

Attrezzo fitness inclusivo per aree sport all'aperto. Ingombro: 102 x 104 x h.160 cm.

Dispositivo ginnico per aree adibite all'allenamento outdoor, adatto all'utilizzo da parte di persone disabili. Consente lo sviluppo della muscoltura della parte superiore del corpo, attivando i muscoli deltoidi, pettorali, tricipiti e trapezio. Struttura in metallo verniciato tramite cataforesi e laccato a polvere, resistente ed adatto per essere installato in aree esterne. Completo di manopole in polietilene.

### Caratteristiche tecniche:

- Attrezzo adatto per persone con mobilità ridotta
- Et : 14+ anni
- Numero massimo di utilizzatori: 1
- Ingombro: 102 x 104 x 160 cm
- Area di sicurezza: 365 x 391 cm
- Altezza di caduta massima: n/a cm
- Materiale: metallo
- Il metallo   sottoposto a verniciatura per cataforesi e laccatura a polvere
- Manopole in polietilene
- Assemblata tramite elementi di fissaggio in acciaio zincato

\*Immagine puramente indicative.

## Dispositivo inclusivo per allenamento all'aperto h575\_118

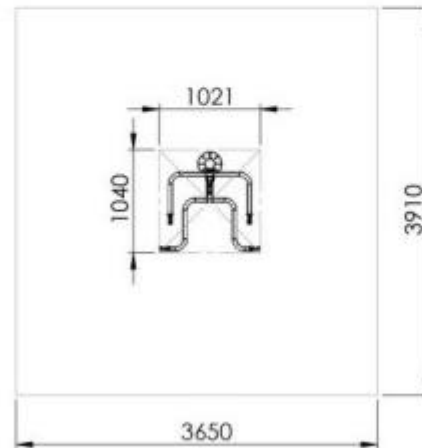

## Dispositivo inclusivo per allenamento all'aperto h575\_118

