



Dispositivo ginnico per sport all'aperto h575_114

Attrezzo ginnico per la mobilitazione di braccia, spalle e polsi. Ingombro: 114 x 130 x h. 164 cm.

Ideale per arricchire gli spazi verdi e i parchi pubblici con palestre open-air, l'attrezzo fitness è ideale per l'esecuzione di esercizi per mobilitazione di braccia, spalle e polsi, finalizzati allo sviluppo della flessibilità e della coordinazione. La struttura è munita di hand bike studiata per allenare la resistenza e rinforzare funzione cardiaca e polmonare. Il materiale di realizzazione è il metallo, verniciato per cataforesi e laccato a polvere. Completo di manopole in polietilene ed elementi di fissaggio in acciaio zincato. Progettata per l'utilizzo di massimo 2 persone contemporaneamente.

Caratteristiche tecniche:

- Attrezzo fitness con hand bike
- Età d'uso: 14+ anni
- Numero massimo utilizzatori: 2
- Ingombro: 114 x 130 x h. 164 cm
- Area di sicurezza: 355 x 325 cm
- Altezza di caduta massima: n/a cm
- Tubi curvati e piastre in metallo verniciato per cataforesi e laccato a polvere
- Manopole in polietilene
- Materiale elementi di fissaggio: acciaio zincato
- Per aree esterne

*Immagine puramente indicativa.

Dispositivo ginnico per sport all'aperto h575_114

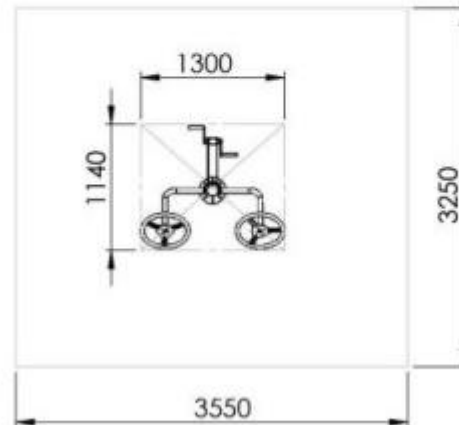

HOLITY.COM

HOLITY.COM

VISTA FRONTALE
(Frontal View)



ALTEZZA MASSIMA
DI CADUTA LIBERA
[Maximum Free
Fall height]: n/a cm

Dispositivo ginnico per sport all'aperto h575_114

VISTA LATERALE
(Frontal View)

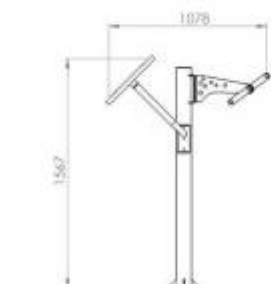

HOLITY.COM