



Contenitore doppio per la raccolta differenziata da esterno h1025_05

Contenitore doppio per raccolta differenziata in acciaio da 106 litri. Ingombro ridotto (85 cm) e struttura resistente per arredo urbano e aziende.

Il contenitore doppio per raccolta differenziata da esterno **h1025_05** rappresenta una soluzione professionale e robusta per la gestione dei rifiuti in contesti pubblici e aziendali. Progettato per resistere a un uso intensivo, questo sistema facilita la separazione dei materiali grazie a una struttura modulare che combina **stabilità meccanica e praticità operativa**. La configurazione a due compartimenti è ideale per risolvere le criticità legate al decoro urbano e alla sostenibilità in aree ad alta frequentazione.

Caratteristiche tecniche

- **Capacità complessiva:** 106 litri, ripartiti in due contenitori da 53 litri ciascuno.
- **Struttura portante:** Base in acciaio con verniciatura specifica per ambienti esterni.
- **Configurazione:** Sistema a doppio modulo con segnaletica visiva inclusa.
- **Segnaletica:** Pittogrammi magnetici per l'identificazione rapida della tipologia di rifiuto.
- **Colore:** Grigio antracite ad alta resistenza ai raggi UV.
- **Dimensioni:** L 85 x P 35,5 x H 97,5 cm.
- **Peso:** 29 kg, garantendo un'ottima inerzia contro gli spostamenti accidentali.

Immagine puramente indicativa

INFORMAZIONI

- **capacità contenitori** 2 x 53 lt
- **Vantaggi** di design
- **materiale** metallo



HOLITY.COM

Contenitore doppio per la raccolta differenziata da esterno h1025_05

Capacità_contenitori: 2 x 53 lt

Materiale_contenitori: metallo

Vantaggi_contenitori: di design

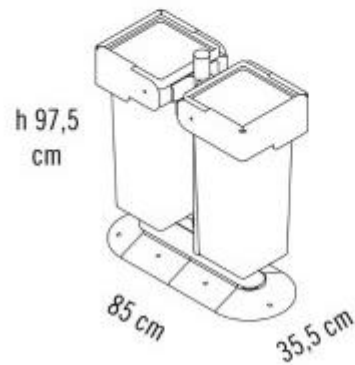

HOLITY.COM