



## Avvolgipallet automatico per carico con transpallet h997\_03

Avvolgipallet semiautomatico a tavola rotante con piatto aperto per carico transpallet. Altezza max di avvolgimento: 2000 mm. Portata max piatto: 2000kg.

La macchina avvolgipallet semi-automatica h997\_03 è progettata per offrire la massima efficienza in ambienti logistici ad alto volume, con la particolarità di un piatto sagomato, aperto che consente il carico diretto tramite transpallet, sia manuale che elettrico, senza la necessità di rampe o pedane aggiuntive. Si tratta di un'attrezzatura di altissima qualità, ideata per garantire robustezza, affidabilità e precisione, anche nelle condizioni di lavoro più gravose.

La struttura è interamente realizzata in acciaio ad alto spessore, con basamento rinforzato e ruote in delrin, per assicurare stabilità anche con pallet fino a 2000 kg. Il carico può essere effettuato frontalmente, da destra o sinistra e la macchina può essere trasformata in una di queste configurazioni in soli 15 minuti, garantendo una flessibilità operativa unica.

Il carrello portabobina è dotato di freno meccanico con regolazione manuale della tensione del film, per un controllo accurato dell'avvolgimento. La colonna di sollevamento, anch'essa in lamiera spessa (1,5 mm), assicura una salita/discesa fluida e precisa del carrello, grazie alla trasmissione a catena ad anello chiuso.

La gestione dei movimenti (rotazione piatto e sollevamento carrello) è interamente affidata a inverter Siemens, che consentono di personalizzare la velocità di ogni fase del ciclo, assicurando una partenza graduale del piatto (fondamentale per pallet instabili) e un arresto in fase preciso, con una tolleranza massima di soli 20 mm.

L'interfaccia operatore è composta da una tastiera con display alfanumerico, da cui è possibile accedere a 12 programmi di avvolgimento memorizzabili e personalizzabili. L'impostazione dei parametri è semplice e immediata: l'operatore carica il pallet

al centro, aggancia il lembo del film e preme start. Una fotocellula rileva automaticamente l'altezza del carico e il ciclo si avvia autonomamente. Al termine, il pallet si ferma automaticamente in fase, pronto per lo scarico.

Per garantire il massimo livello di sicurezza, la macchina è dotata di fotocellule a sbarramento che impediscono l'attivazione in presenza di ostacoli, sicurezza anti-schiacciamento sul carrello, segnalatore acustico di inizio ciclo e struttura con colonna reclinabile per facilitare trasporto o stoccaggio.

Il piatto rotante da Ø 1650 mm è trattato con rivestimento antiscivolo per garantire la stabilità anche dei carichi più leggeri, ed è dotato di intagli di centraggio laterali e in profondità per facilitare il posizionamento preciso del pallet.

La componentistica elettronica è altamente selezionata: la macchina è gestita da un PLC integrato nel display, mentre inverter e relè Siemens assicurano affidabilità e durabilità nel tempo.

Grazie alle prese per forche elevatore, la macchina può essere facilmente movimentata o riposizionata. Un vero alleato per ogni magazzino che cerca produttività, sicurezza e adattabilità in un'unica soluzione.

Scegli l'avvolgipallet h997\_03 per un imballaggio efficiente, sicuro e flessibile, anche con transpallet. Perfetto per ritmi intensi e logistica professionale.

#### Caratteristiche tecniche:

- Tipologia macchina: avvolgipallet semi-automatica a tavola rotante e piatto aperto per carico con transpallet
- Dimensioni totali: L. 3070 x P. 1110 x h. 2180 mm
- Diametro piatto rotante: 1650 mm
- Altezza massima avvolgimento pallet: 2000 mm
- Dimensioni massime pallet: 1000 x 1200 mm
- Portata massima carico da avvolgere: 2000 kg
- Potenza installata: 1,75 kW
- Tensione alimentazione: 220-240V 1PH 50/60 Hz
- Carrello portabobina: con freno meccanico e regolazione manuale della tensione
- Piatto: sagomato per carico transpallet, con intagli di centraggio e trattamento antiscivolo
- Fotocellula lettura altezza pallet
- Segnalatore acustico di inizio ciclo
- Arresto in fase
- Sicurezza anti-schiacciamento sul carrello
- Monitor controllato da inverter
- Diametro esterno massimo bobina film estensibile: 275 mm
- Diametro interno: 76 mm
- Altezza bobina: 500 mm
- Spessore film: max 35 µm
- Peso massimo bobina: 20 kg
- Trasmissione carrello: a catena ad anello chiuso
- Colonna: reclinabile
- Prese forche elevatore: sì, per movimentare la macchina
- Carico pallet trasformabile: il carico può essere frontale, destro o sinistro e facilmente trasformabile (in soli 15 minuti)
- Display: alfanumerico con 12 programmi personalizzabili
- Certificazione: Marcatura CE

#### Caratteristiche pannello di comando:

**Caratteristiche**

- Cicli selezionabili da pannello: ciclo salita e discesa; ciclo parziale salita o discesa; ciclo manuale; possibilità di memorizzare 12 programmi personalizzabili
- Funzioni attivabili da pannello: avvolgimento con partenza da altezza prestabilita; avvolgimento con rinforzo ad altezza prestabilita; avvolgimento con inserimento foglio protezione; avvolgimento con esclusione fotocellula ed impostazione altezza bancale
- Parametri impostabili da pannello: numero giri alti; numero giri bassi; velocità rotazione; velocità discesa e salita carrello; ritardo lettura fotocellula per maggior ricoprimento bancale; numero giri di rinforzo; altezza bancale se la fotocellula è esclusa; inserimento password blocco parametri
- Dal display si visualizza: diagnostica in caso di allarme

**Caratteristiche tecniche**

- Carico facilitato con transpallet: grazie al piatto aperto sagomato, con intagli di centraggio sia laterali che di profondità.
- Massima sicurezza: fotocellule a sbarramento, arresto in fase e protezione anti-schiacciamento.
- Struttura rinforzata: per una durata maggiore anche con usi intensivi.

**Caratteristiche**

- Controllo intuitivo: tramite display alfanumerico e PLC integrato con 12 programmi richiamabili.
- Componentistica affidabile Siemens: per prestazioni durature e ridotta manutenzione.

15 minuti.

FAQ:  
Mini guida all'acquisto:

L'avvolgipallet h997\_03 è la soluzione ideale per chi cerca una macchina semi-automatica versatile, adatta anche all'uso con transpallet. Perfetta per logistiche, magazzini e stabilimenti industriali, consente una configurazione flessibile in base allo spazio disponibile e garantisce massima sicurezza operativa. L'utilizzo di inverter e PLC assicura avvolgimenti personalizzati e professionali, anche con carichi pesanti. Un investimento pensato per aumentare produttività e affidabilità nel tempo.

Macchina avvolgipallet con transpallet, avvolgipallet semi-automatica, avvolgitore pallet con piatto sagomato, macchina per imballaggio film estensibile, avvolgipallet professionale PLC.

\*Immagini puramente indicative.

\*Installazione non inclusa nella fornitura.

\*Su richiesta e previo preventivo, è possibile acquistare diversi optional e/o optional alternativi a quelli standard: fotocellula per prodotti neri; portabobina per anima da 50 mm; kit spina IEC60309 2P+T 16A 230V.

## INFORMAZIONI

## Avvolgipallet automatico per carico con transpallet h997\_03



HOLITY.COM



HOLITY.COM



HOLITY.COM



HOLITY.COM

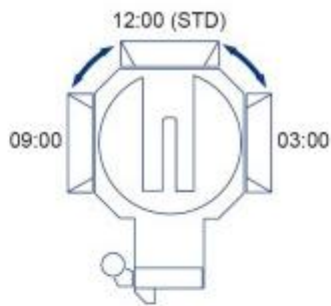

HOLITY.COM

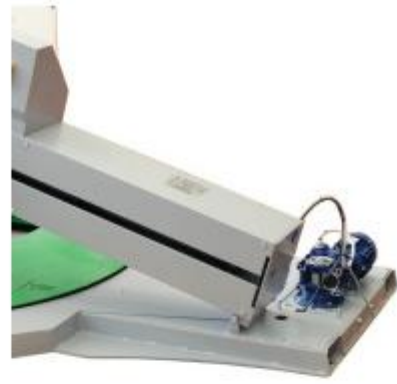

HOLITY.COM



HOLITY.COM



HOLITY.COM

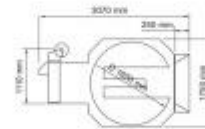

HOLITY.COM