



Attrezzo fitness step per esterno h575_117

Dispositivo per svolgere attività fisica all'aria aperta. Numero massimo utilizzatori: 1. Ingombro: 74 x 77 x h.150 cm.

Attrezzo fitness step progettato per favorire lo sviluppo della muscolatura di gambe e glutei, tonificando gli arti inferiori. Ideale per consentire a persone di fascia d'età dai 14 anni in su di effettuare sport all'aria aperta. La struttura è realizzata con piastre metalliche e tubi in metallo curvati, verniciati per cataforesi e laccati a polvere. Inclusive manopole in polietilene. Robusto e resistente, rappresenta l'attrezzo fitness professionale perfetto per chiunque abbia voglia di allenarsi outdoor.

Caratteristiche tecniche:

- Ingombro: 74 x 77 x h. 150 cm
- Età: 14+ anni
- Numero massimo di utilizzatori: 1
- Area di sicurezza: 325 x 325 cm
- Altezza di caduta massima: 50 cm
- Realizzato in metallo verniciato per cataforesi e laccato a polvere
- Manopole in polietilene
- Piastre in metallo verniciate per cataforesi e laccate a polvere
- Viti, dadi e rondelle di fissaggio in acciaio zincato
- Robustezza e resistenza

*Immagini puramente indicative.

INFORMAZIONI

HOLITY.COM

Attrezzo fitness step per esterno h575_117

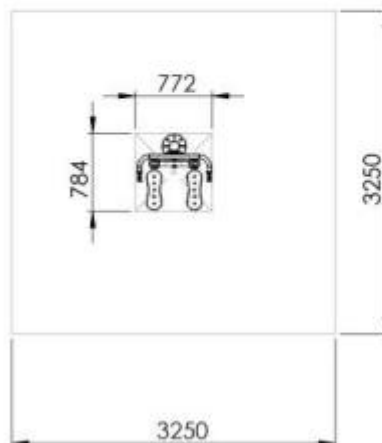

HOLITY.COM

HOLITY.COM

Attrezzo fitness step
per esterno h575_117

VISTA FRONTALE
(Frontal View)



ALTEZZA MASSIMA
DI CADUTA LIBERA
[Maximum Free
Fall height]: 50 cm

VISTA LATERALE
(Frontal View)



HOLITY.COM