



Attrezzo fitness barra trazioni h607_05

Attrezzo per palestra all'aperto. Materiale:acciaio zincato e verniciato a polvere. Accessibile anche a persone disabili.

Barra a trazione per sport all'aperto. Perfetta per essere installata nei parchi pubblici e consentire a chiunque di praticare sport all'aria aperta. Progettato per favorire la tonificazione muscolare in particolare, per sviluppare i muscoli della schiena e delle braccia. Predisposto per essere utilizzato anche da persone con mobilità ridotta. Installare su un terreno piano e stabile. Il prodotto è conforme alla normativa EN 16630.

Caratteristiche tecniche:

- Dimensioni: L137 x P78.7 x H199.6 cm
- Superficie utile: 17 mq
- Altezza caduta: 195 cm
- Età minima d'uso: 14 anni
- Altezza minima richiesta per l'uso: 140 cm
- Conforme alla norma EN 16630
- Kit di montaggio incluso
- Piano di allenamento in 4 lingue per 4 profili sportivi incluso

Requisiti relativi al tipo di suolo su cui installare l'attrezzo:

- Calcestruzzo, rivestito e stabilizzato
- Terreno naturale
- Suolo erboso
- Truciolli di legno
- Ghiaia
- Sabbia
- Suolo flessibile
- Lastra di smorzamento
- Erba sintetica

INFORMAZIONI

HOLITY.COM

Attrezzo fitness barra trazioni h607_05



HOLITY.COM



HOLITY.COM

Attrezzo fitness barra trazioni h607_05

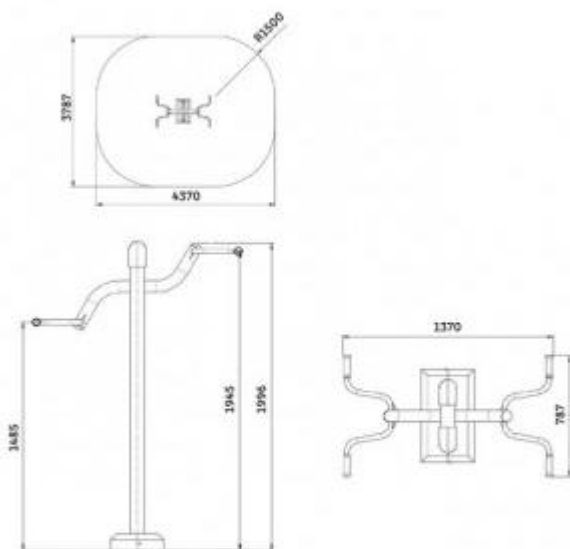

HOLITY.COM