



Attrezzo allenamento outdoor h939_52

Dispositivo ginnico outdoor h939_52 in acciaio zincato, 81x67x132 cm. Ideale per articolazioni inferiori, certificato UNI-EN 16630 per parchi pubblici.

Il dispositivo ginnico per outdoor **h939_52** è una stazione fitness progettata specificamente per l'esercizio delle **articolazioni inferiori e delle anche**. Grazie a un sistema di oscillazione fluida, l'attrezzo permette di migliorare sensibilmente la **flessibilità e la coordinazione motoria**, agendo sul rafforzamento muscolare senza sovraccaricare la struttura ossea. Rappresenta una soluzione ideale per l'allestimento di aree fitness in parchi pubblici, percorsi vita e zone ricreative esterne, garantendo un utilizzo intuitivo e sicuro.

Caratteristiche tecniche

- **Dimensioni:** L 81 x P 67 x h 132 cm
- **Area di sicurezza:** 200 x 300 cm
- **Compatibilità utente:** progettato per utenti con altezza superiore a 140 cm
- **Struttura portante:** tubolari in acciaio zincato con diametro principale di 114 mm e spessori variabili (25-60 mm)
- **Ancoraggio:** base di diametro 300 mm con spessore 4 mm, predisposta per 4 tasselli metallici M120X100
- **Materiali accessori:** componenti in polietilene e acciaio ad alta resistenza
- **Finiture:** trattamento di fosfatazione e verniciatura a polvere elettrostatica anticorrosione con essiccazione ad alta temperatura
- **Protezioni:** copriviti in alluminio resistenti all'invecchiamento e agli atti vandalici
- **Certificazione:** conformità agli standard di sicurezza UNI-EN 16630

Immagine puramente indicativa

INFORMAZIONI

Attrezzo allenamento outdoor h939_52



HOLITY.COM

HOLITY.COM

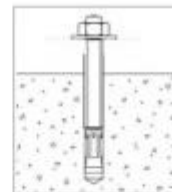
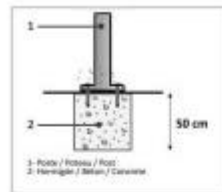
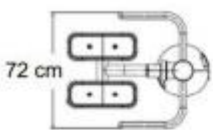
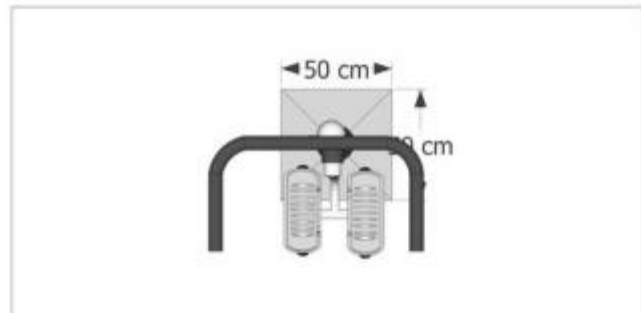
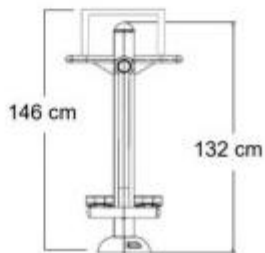

HOLITY.COM

HOLITY.COM

Attrezzo allenamento outdoor h939_52
